

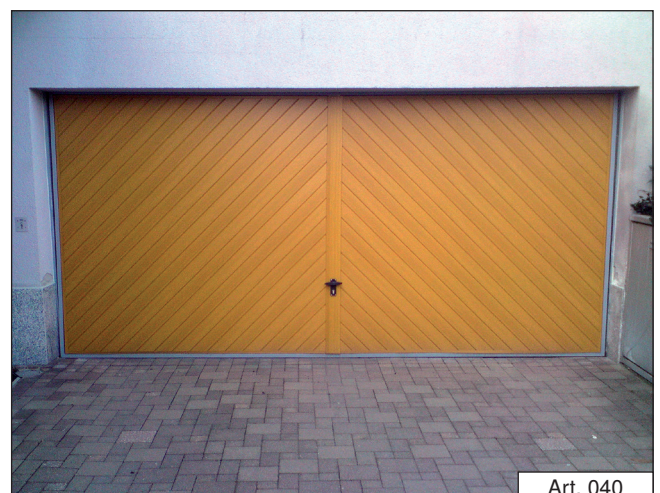

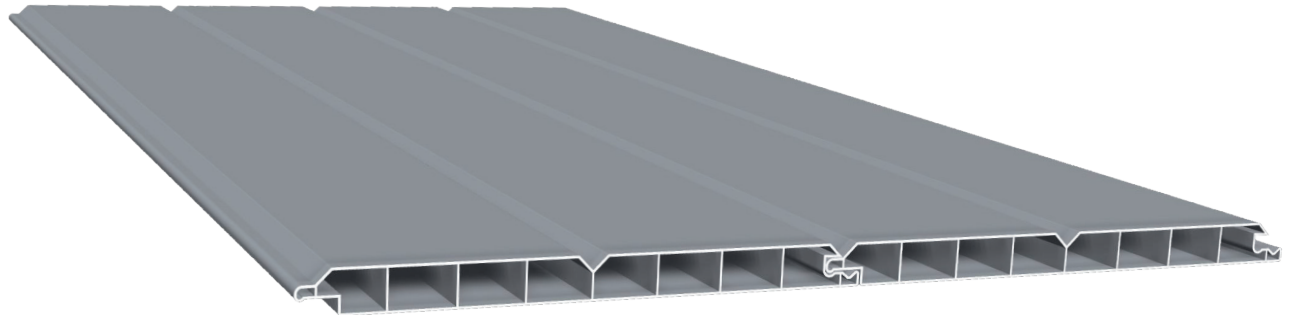







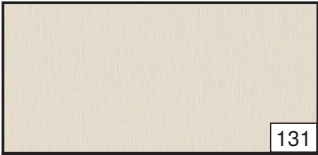

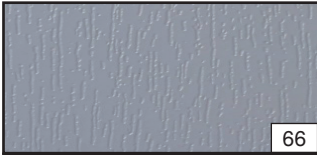
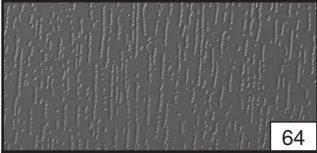
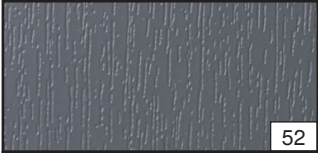

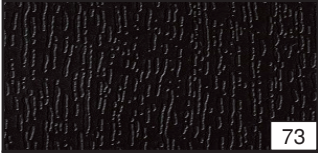

Unsere Nut- & Feder Verkleidungsprofile, mit dem umfangreichen Zubehörprogramm sind in vielen Bereichen einsetzbar. Sie können problemlos für Dachgauben, Wandverkleidungen oder Garagentore bzw. als Türfüllungen eingesetzt werden.

Eine Verkleidung mit den Nut- & Federprofilen ist witterungsbeständig, pflegeleicht, weist eine hohe Langlebigkeit auf und ist normal entflammbar (Baustoffklasse B2) nach DIN 4102. Die montagefreundlichen Profile sind in weiß und in unifarben bzw. in Holzdekoren foliert lieferbar. Sonderfarben sind auf Anfrage erhältlich!

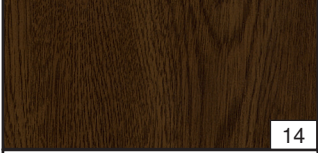
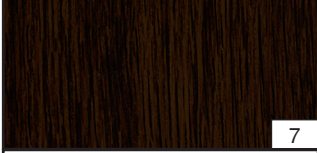
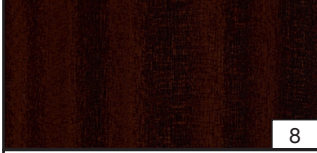

## Standardfarbfolien für Profile & Endkappen:

 130	 131	 70	 66
<b>Altweiß</b> 456 5053	<b>Cremeweiß Cool Color</b> 456 5054	<b>Lichtgrau</b> 72 5105-167 MX*1- 02.11.71.000049-116700 PX - 02.20.71.000011-116700	<b>Silbergrau</b> 71 5505-167 MX*1 - 02.11.71.000047-116700 PX - 02.20.71.000007-116700
 64	 52	 55	 57
<b>Quarzgrau</b> 70 3905-167 MX*1- 02.11.71.000046-116700 PX - 02.20.71.000012-116700	<b>Basaltgrau</b> 70 1205-167 MX*1- 02.11.71.000039-116700 PX - 02.20.71.000010-116700	<b>Anthrazitgrau - Glatt</b> 70 1605-083 MX*1 - 701605-808300 PX - 02.20.71.000001-808300	<b>Anthrazitgrau</b> 70 1605-167 MX*1- 02.11.71.000041-116700 PX - 02.20.71.000001-116700
 10% Mehrpreis 100	 73	 47	 49
<b>Alux DB 703</b> 436 1014	<b>Schokobraun</b> 88 7505-167 MX - 02.11.81.000122-116700	<b>Moosgrün</b> 60 0505-167 MX*1- 02.11.61.000013-116700 PX - 02.20.61.000002-116700	<b>Dunkelgrün</b> 61 2505-167 MX*1- 02.11.61.000009-116700 PX - 02.20.61.000001-116700
 6	 21	 30	 5% Mehrpreis 84
<b>Monument Oak</b> 2.0057.006 PX - 2.0057 006-130300	<b>Bergkiefer</b> 306 9041-167 MX*1- 9.3069 041-116700 PX - 9.3069 341-116700	<b>Astfichte</b> 318 6014-167 MX - 9.3186 014-116700	<b>Winchester XA</b> 49240 MX*1- 4.0175 004-114800 PX - 4.0175 005-114800
 13	 14	 7	 8
<b>Golden Oak</b> 217 8001-167 MX*1- 9.2178 001-116700 PX - 9.2178 301-116700	<b>Nussbaum</b> 217 8007-167 MX*1- 9.2178 007-116700 PX - 9.2178 307-116700	<b>Eiche Dunkel</b> 205 2089-167 MX*1- 9.2052 089-116700 PX - 9.2052 389-116700	<b>Sapeli</b> 206 5021-167 MX*1- 9.2065 021-116700 PX - 9.2065 321-116700

\*1 = verwendeter Folientyp

Druckfehler vorbehalten

## Weitere Folien auf Anfrage möglich!

Abbildungen sind ähnlich, Farbabweichungen sind möglich!

Profile dehnen sich aus: weiß - min. 0,3%, bei folierten bzw. dunklen Farben min. 0,5 % der Verarbeitungslänge!

**Sonderfarbfolien für Profile & Endkappen:**

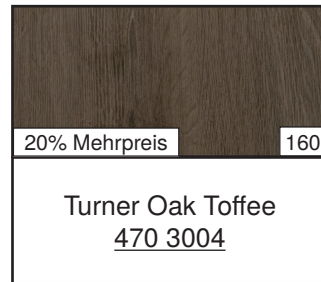
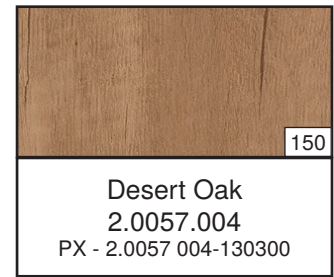

**Durchgefärbte Endkappen:**

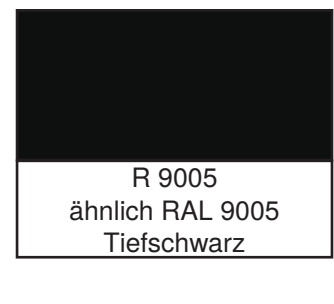
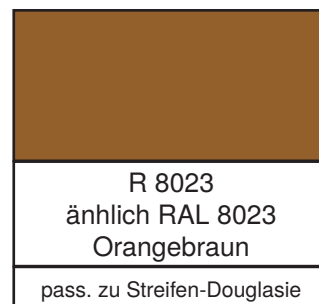
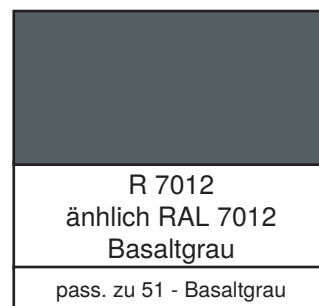
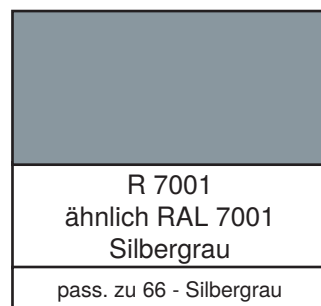
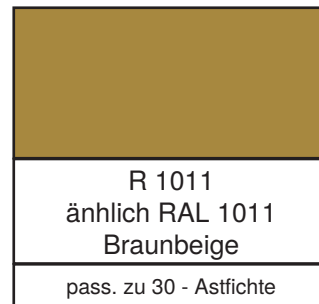
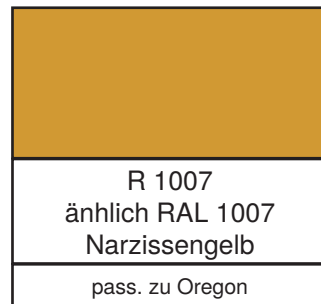
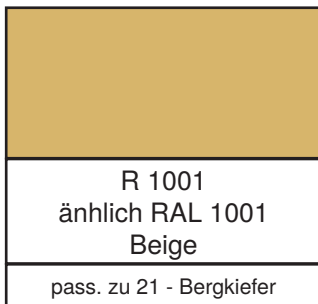

**Weitere Folien auf Anfrage möglich!**

Abbildungen sind ähnlich, Farbabweichungen sind möglich!

Profile dehnen sich aus: weiß - min. 0,3%, bei folierten bzw. dunklen Farben min. 0,5 % der Verarbeitungslänge!

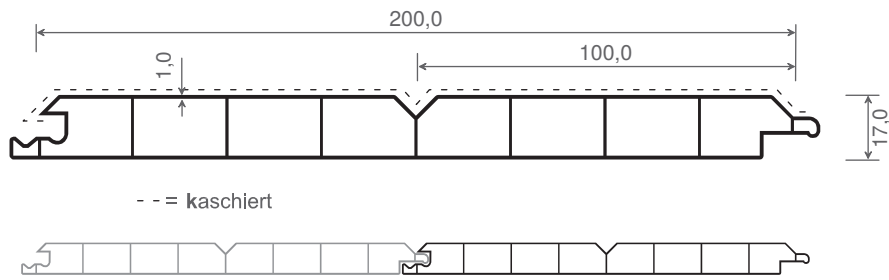

Artikel-Nr.	Bezeichnung	Farbe	Länge in Meter	Meter pro VE	Preis: €/lfm.	Hinweise
020	Nut- & Federprofil - Hohlkammerprofil	weiß	6	30		⚠ <sup>1</sup>
020/3	Nut- & Federprofil - Hohlkammerprofil lose in Palette	weiß	3	558		⚠ <sup>1</sup>
020/3 23	Nut- & Federprofil - Hohlkammerprofil	weiß	3	15		⚠ <sup>1</sup>
020/3 34	Nut- & Federprofil - Hohlkammerprofil ohne Schutzfolie	weiß	3	480		⚠ <sup>1</sup> ?
020 17	Nut- & Federprofil - Hohlkammerprofil lose in Palette	weiß	6	540		⚠ <sup>1</sup>
020 20	Nut- & Federprofil - Hohlkammerprofil	cremeweiß	6	30		⚠ <sup>1</sup>
020 34	Nut- & Federprofil - Hohlkammerprofil, ohne Schutzfolie	weiß	6	480		⚠ <sup>1</sup>
020 K ...	Nut- & Federprofil - Hohlkammerprofil	<b>einseitig kaschiert</b>	6	30		⚠ <sup>1</sup> ?

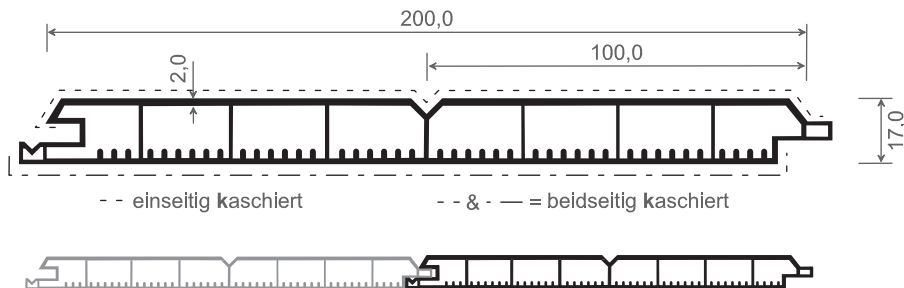

Artikel-Nr.	Bezeichnung	Farbe	Länge in Meter	Meter pro VE	Preis: €/lfm.	Hinweise
040	Nut- & Federprofil - Hohlkammerprofil, verstärkt	weiß	6	18		⚠ <sup>1</sup>
040 17	Nut- & Federprofil - Hohlkammerprofil, verstärkt, lose in Palette	weiß	6	522		⚠ <sup>1</sup> ?
040 K ...	Nut- & Federprofil - Hohlkammerprofil, verstärkt	<b>einseitig kaschiert</b>	6	18		⚠ <sup>1</sup> ?
040 KK ...	Nut- & Federprofil - Hohlkammerprofil, verstärkt	<b>beidseitig kaschiert</b>	6	18		⚠ <sup>1</sup> ?

## Wetterpan - Nut- & Federprofil - Hohlkammerprofil -

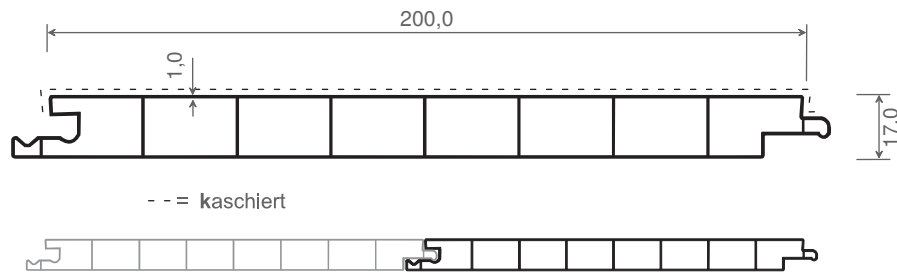

Artikel-Nr.	Bezeichnung	Farbe	Länge in Meter	Meter pro VE	Preis: €/lfm.	Hinweise
017	Nut- & Federprofil - Hohlkammerprofil	weiß	6	30		⚠ <sup>2</sup>
017 K ...	Nut- & Federprofil - Hohlkammerprofil	<b>kaschiert</b>	6	30		⚠ <sup>2</sup> (?)

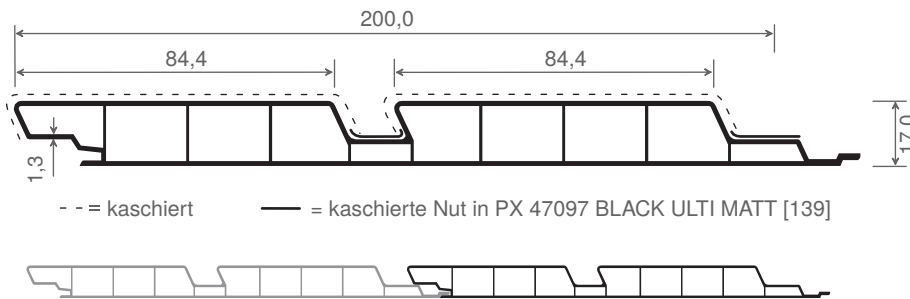

Artikel-Nr.	Bezeichnung	Farbe	Länge in Meter	Meter pro VE	Preis: €/lfm.	Hinweise
018 K ...	Nut- & Federprofil - Hohlkammerprofil mit kaschierter Nut in BLACK ULTI MATT [139] mit Stanzungen ca. 22 x 3 mm	<b>kaschiert</b>	6	30		(?)

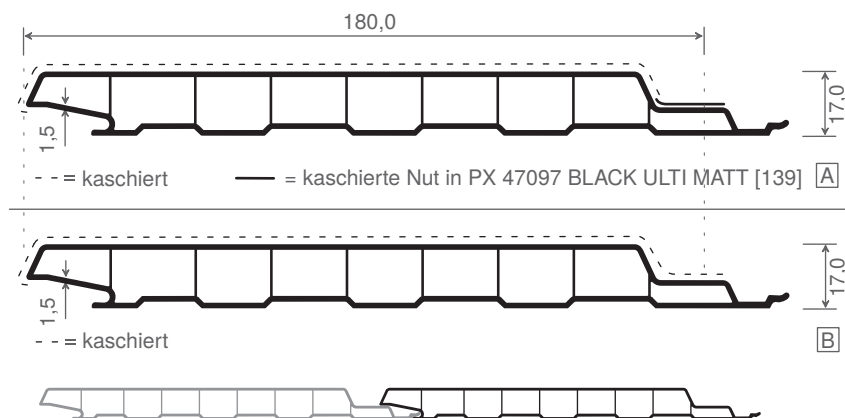

Artikel-Nr.	Abb.	Bezeichnung	Farbe	Länge in Meter	Meter pro VE	Preis: €/lfm.	Hinweise
016 K ...	A	Nut- & Federprofil - Hohlkammerprofil mit kaschierter Nut in BLACK ULTI MATT [139] mit Stanzungen ca. 22 x 3 mm	<b>kaschiert</b>	6	30		(?)
019	B	Nut- & Federprofil - Hohlkammerprofil mit Stanzungen ca. 22 x 3 mm	weiß	6	30		(?)
019 K ...	B	Nut- & Federprofil - Hohlkammerprofil mit Stanzungen ca. 22 x 3 mm	<b>kaschiert</b>	6	30		(?)

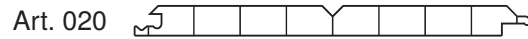
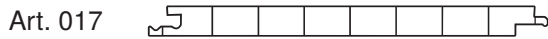

- Material:** Die Verkleidungsprofile **Art. 016 / 017 / 018 / 019 / 020 / 040** und alle Zusatzprofile werden aus weichmacherfreiem, hochstabilisiertem, licht- und witterungsbeständigem PVC-Hart hergestellt.
- Anwendungsmöglichkeiten:** Verkleidungsprofile **Art. 016 / 017 / 018 / 019 / 020 / 040** werden als Wand- und Deckenvertäfelung, Dachgauben- und Überstandsverschalungen eingesetzt. Sie eignen sich auch als Garagentor- und Türfüllungen jeder Art. Durch die Verwendung hochwertiger Stabilisatoren, Farbpigmente und Folienbeschichtungen sind die Profile auch im Nass- und Außenbereich verwendbar.
- Deckfläche:** Die Verkleidungsprofile **Art. 017 / 018 / 020 / 040** haben eine Deckbreite von 200 mm und die Profile **Art. 016 / 019** eine Deckbreite von 180 mm sowie eine Stärke von 17 mm.
- Ausdehnung:** Die Längenausdehnung beträgt bei weißen PVC-Hart Profilen min. 0,3 % und bei kaschierten PVC-Hart Profilen min. 0,5 % der Verarbeitungslänge.
- Physikalische Daten:** Zugfestigkeit = 45N/mm<sup>2</sup> - Reissdehnung = 65 %
- Brandverhalten:** Der Werkstoff PVC ist normal entflammbar und selbstlöschend!
- Temperaturbeständigkeit:** Vicat-Erweichungstemperatur 80 °C - Kältebeständigkeit = -30°C
- Profiloberfläche:** Im Extrusionsverfahren übliche, ebene und glänzende Oberfläche.
- Transport und Lagerung:** Für die Dauer der Lagerung und des Transports von Kunststoffprofilen sind direkte Sonneneinstrahlung und die Bildung eines Hitzestaus durch geeignete Maßnahmen zu vermeiden. Generell sind Kunststoffprofile vollflächig, flach aufliegend zu lagern. Um die hochwertige Oberfläche zu schützen, ist beim Transport und der Lagerung eine besondere Sorgfalt gefordert. Eine Schutzfolie ist direkt nach der Montage zu entfernen.
- Verarbeitung:** Für die Montage sollte eine Unterkonstruktion aus Dachlatten verwendet werden. Empfehlenswert ist eine Konterlattung! Ein Lattenabstand von 0,50 Meter sollte nicht überschritten werden. Beim Verlegen der Profilbretter unbedingt auf genügend Dehnmöglichkeit und Hinterlüftung achten. Eine Verarbeitungslänge von 3 Meter bei folierten Profilen sollte nicht überschritten werden. Für die Befestigung nicht kaschierter Profile (Art. 017 / 020 / 040) empfehlen wir unsere Klammern Art. 026, bei kaschierten Profilbrettern sind diese Klammern zwingend vorgeschrieben, sonst keine Gewährleistung.
- Pflege & Reinigung:** Haushaltsübliche Reinigungsmittel oder nichtanlösenden Kunststoffreiniger verwenden. **Keine anlösenden bzw. Lösungsmittelhaltigen Produkte verwenden!**

**Diese Angaben entsprechen dem heutigen Stand der Technik und sollen über unsere Produkte und deren Anwendung informieren. Da die Verarbeitung jedoch sehr vielseitig sein kann und wir darauf keinen Einfluss haben, sind diese Angaben unverbindlich und begründen keine Haftung. Gewährleistung nach unseren bekannten Bedingungen.**



Nut- & Federprofil  
Art.-Nr. 018

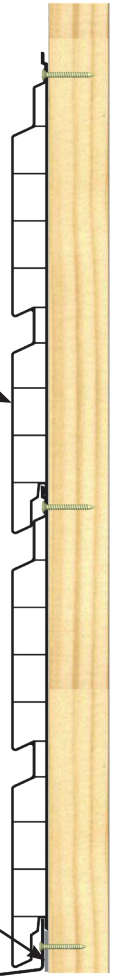

z. B. mit einem Flachprofil oder  
einer Unterlegscheibe hinterlegt

Fensterbank

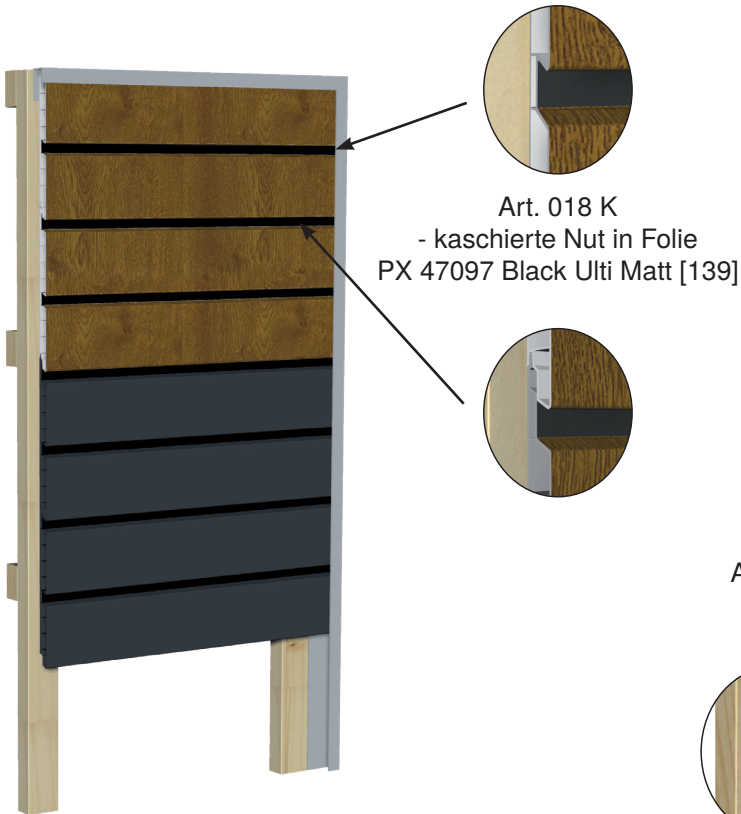

Art. 018 K  
- kaschierte Nut in Folie  
PX 47097 Black Ulti Matt [139]

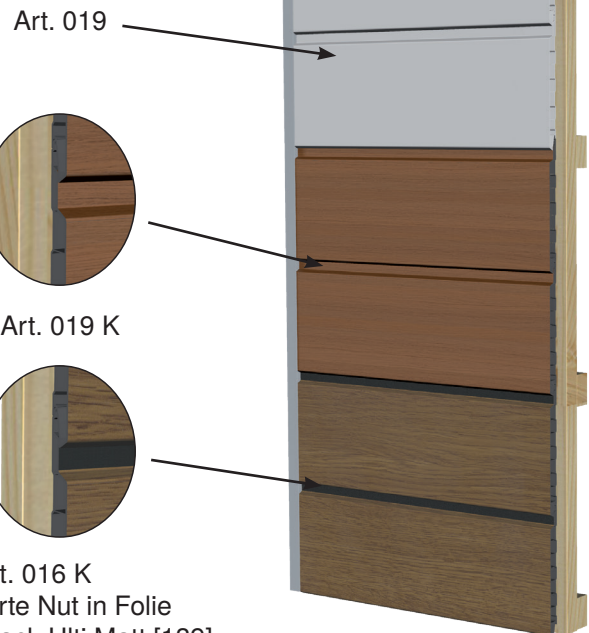

Art. 019

Art. 019 K

Art. 016 K  
- kaschierte Nut in Folie  
PX 47097 Black Ulti Matt [139]

## Zubehör für 016, 017, 018, 019, 020 & 040

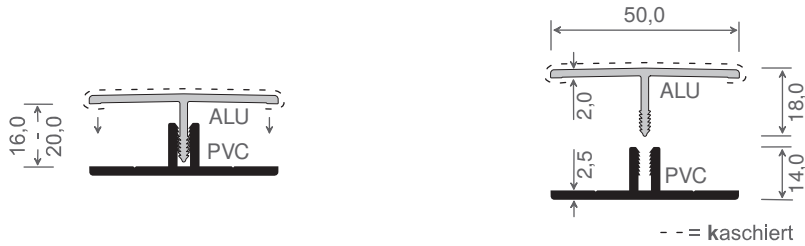

Artikel-Nr.	Bezeichnung	Farbe	Länge in Meter	Meter pro VE	Preis: €/lfm.	Hinweise
1723 K ...	2-teiliges H-Profil einrastbar, <b>Außen = ALU-Profil   Innen = PVC-Profil</b>	<b>kaschiert</b>	6	24		



Artikel-Nr.	Bezeichnung	Farbe	Länge in Meter	Meter pro VE	Preis: €/lfm.	Hinweise
1724 K ...	2-teiliges U-Profil einrastbar, <b>Außen = ALU-Profil   Innen = PVC-Profil</b>	<b>kaschiert</b>	6	24		

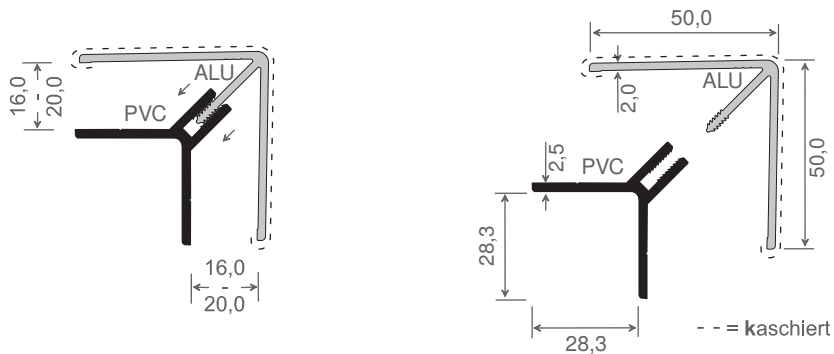

Artikel-Nr.	Bezeichnung	Farbe	Länge in Meter	Meter pro VE	Preis: €/lfm.	Hinweise
1725 K ...	2-teiliges Eck-Profil einrastbar, <b>Außen = ALU-Profil   Innen = PVC-Profil</b>	<b>kaschiert</b>	6	24		



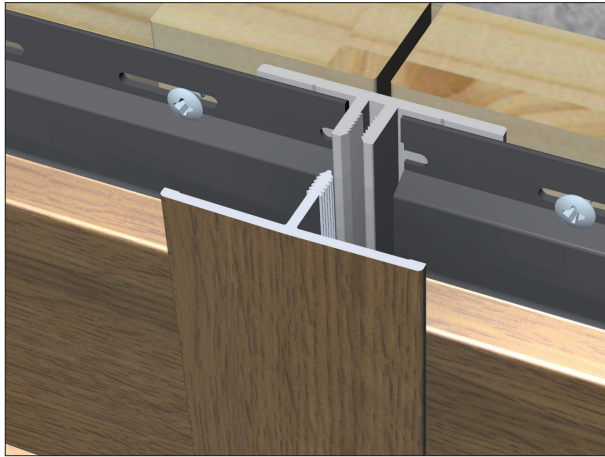

Art. 1723 K

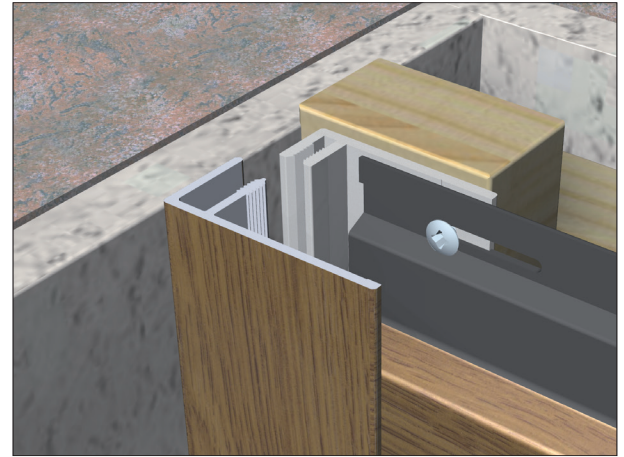

Art. 1724 K

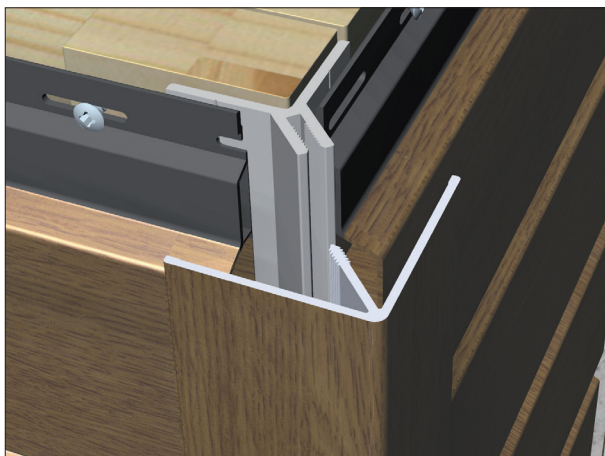

Art. 1725 K

Zubehör für 016, 018 & 019

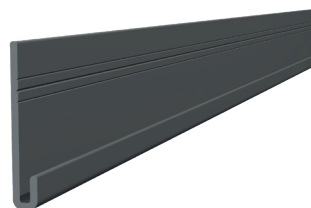

Artikel-Nr.	Bezeichnung	Farbe	Länge in Meter	Meter pro VE	Preis: €/lfm.	Hinweise
1726	ALU-Startprofil für Art. 016 / 018 / 019	blank	3	3		

## Zubehör für 016, 017, 018, 019, 020 & 040

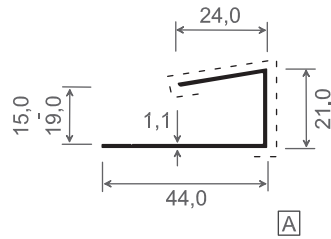

--- = kaschiert

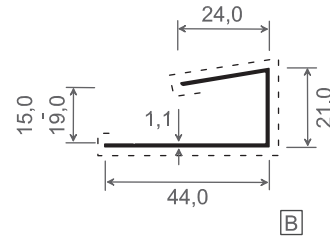

--- = 3-seitig kaschiert

Artikel-Nr.	Abb.	Bezeichnung	Farbe	Länge in Meter	Meter pro VE	Preis: €/lfm.	Hinweise
021		U-Profil	weiß	6	60		
021 20		U-Profil	cremeweiß	6	60		
021 K ...		U-Profil	<b>kaschiert</b>	6	60		
021 KK ...		U-Profil	<b>dreiseitig kaschiert</b>	6	60		?

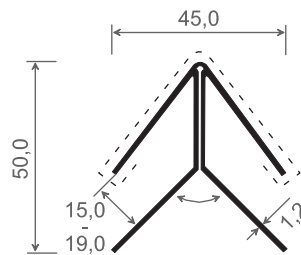

--- = kaschiert

Artikel-Nr.	Bezeichnung	Farbe	Länge in Meter	Meter pro VE	Preis: €/lfm.	Hinweise
022	Eckprofil	weiß	6	60		
022 20	Eckprofil	cremeweiß	6	60		?
022 K ...	Eckprofil	<b>kaschiert</b>	6	60		?

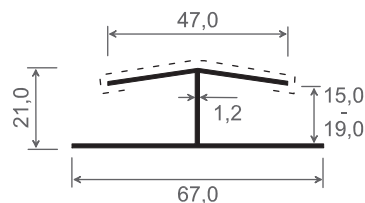

--- = kaschiert

Artikel-Nr.	Bezeichnung	Farbe	Länge in Meter	Meter pro VE	Preis: €/lfm.	Hinweise
023	H-Profil	weiß	6	60		
023 20	H-Profil	cremeweiß	6	60		?
023 K ...	H-Profil	<b>kaschiert</b>	6	60		?

Zubehör für 016, 017, 018, 019, 020 & 040

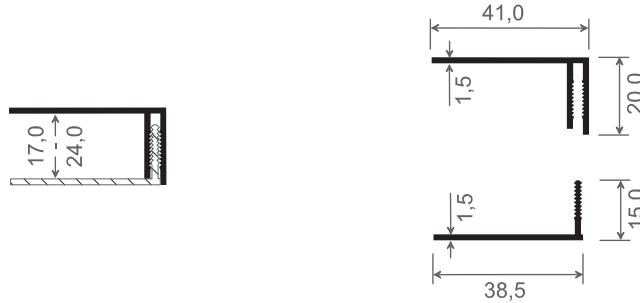

Artikel-Nr.	Bezeichnung	Farbe	Länge in Meter	Meter pro VE	Preis: €/fm.	Hinweise
024	2-teiliges U-Profil einrastbar	weiß	6	60		

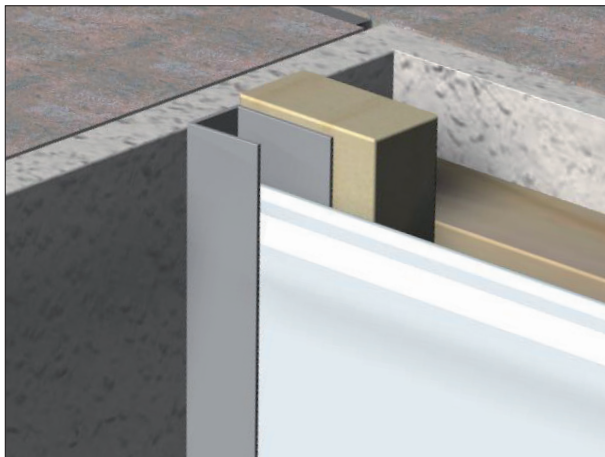

Art.-Nr. 021

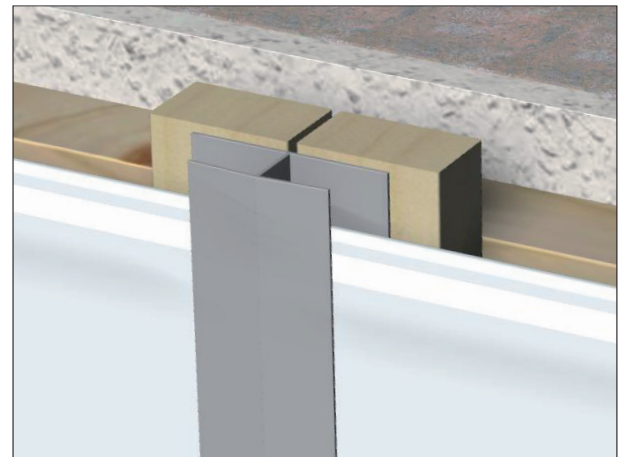

Art.-Nr. 023



Art.-Nr. 022

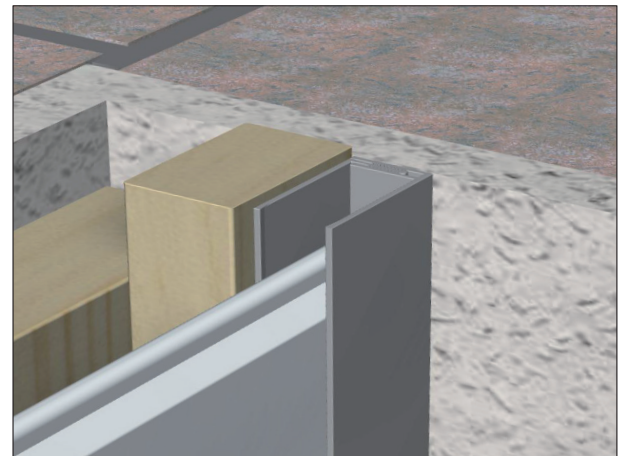

Art.-Nr. 024

## Zubehör für 016, 017, 018, 019, 020 & 040

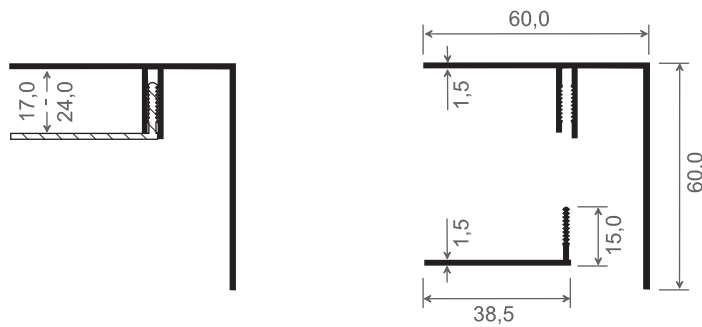

Artikel-Nr.	Bezeichnung	Farbe	Länge in Meter	Meter pro VE	Preis: €/lfm.	Hinweise
025	2-teiliges Winkelprofil einrastbar	weiß	6	30		

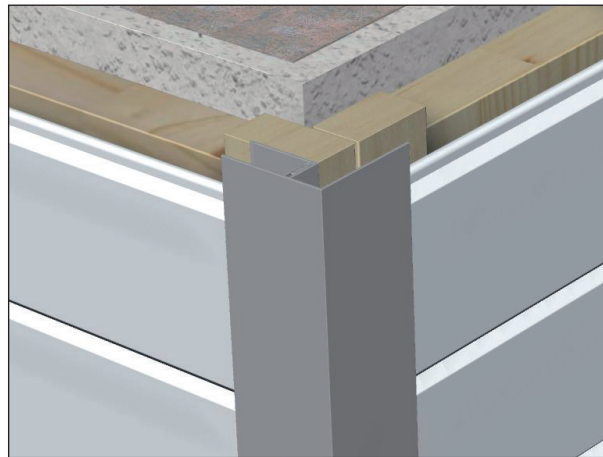

Art.-Nr. 025

## Zubehör für 017, 020 & 040

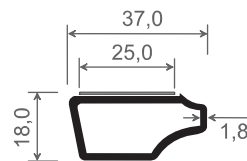

Artikel-Nr.	Bezeichnung	Farbe	Länge in Meter	Meter pro VE	Preis: €/lfm.	Hinweise
029	Deckenabschlussprofil mit Schaumklebeband	weiß	6	60		



Artikel-Nr.	Bezeichnung	VE in Stück	Preis: €/VE	Hinweise
026	mk-Befestigungsklammer inkl. Schraube für Art. 017 / 020 & 040	100		

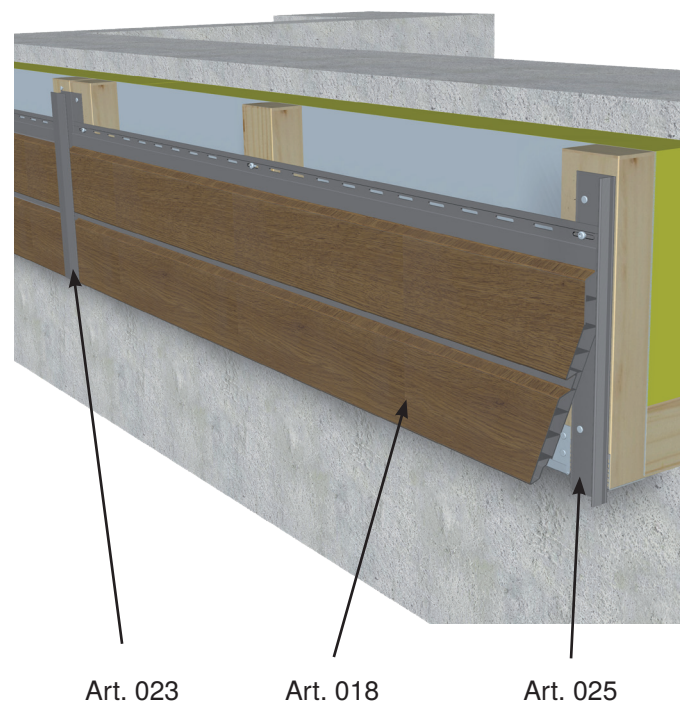
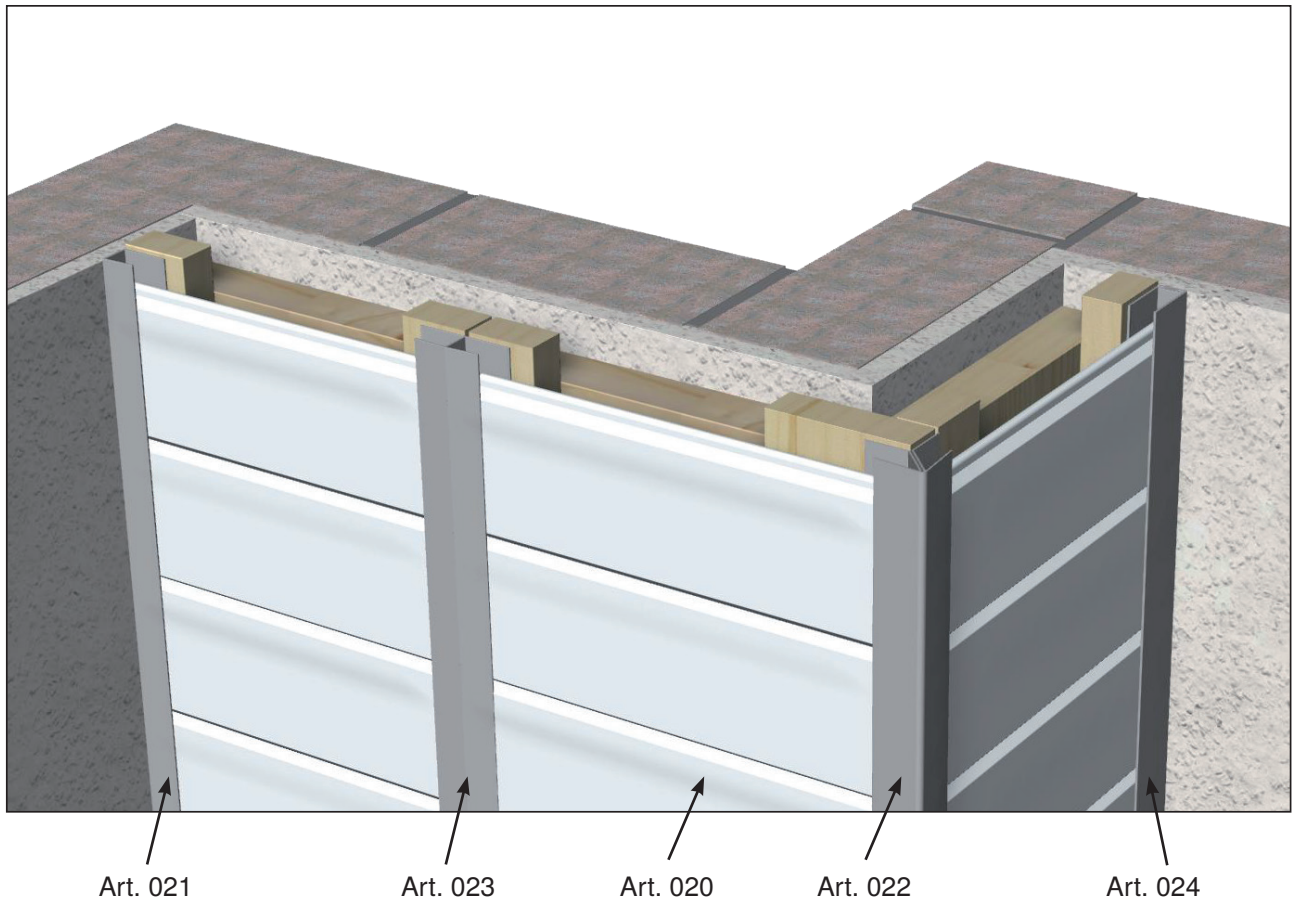

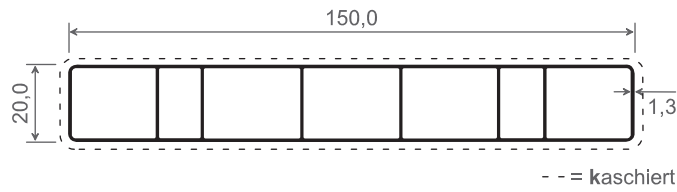

Artikel-Nr.	Bezeichnung	Farbe	Länge in Meter	Meter pro VE	Preis: €/lfm.	Hinweis
050	Hohlkammerprofil	weiß	6	30		⊘
050 K ...	Hohlkammerprofil	<b>kaschiert</b>	6	30		⊘

## Zubehör für 050

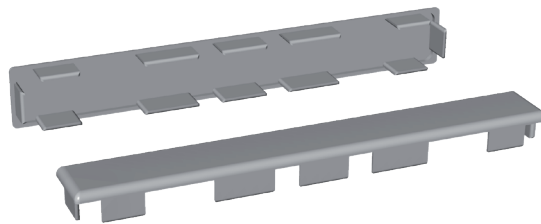

Artikel-Nr.	Bezeichnung	Farbe	Stück pro VE	Preis: €/Stück	Hinweis
055	Endkappe, flach - gerade	weiß	50		⊘
055 F ...	Endkappe, flach - gerade	<b>kaschiert</b>	50		⊘ ⊘ ?
055 R ...	Endkappe, flach - gerade	durchgefärbt pass. zu ...	50		⊘

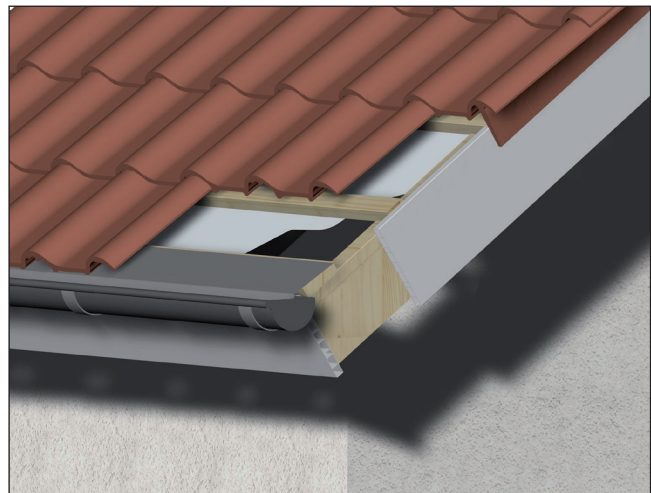
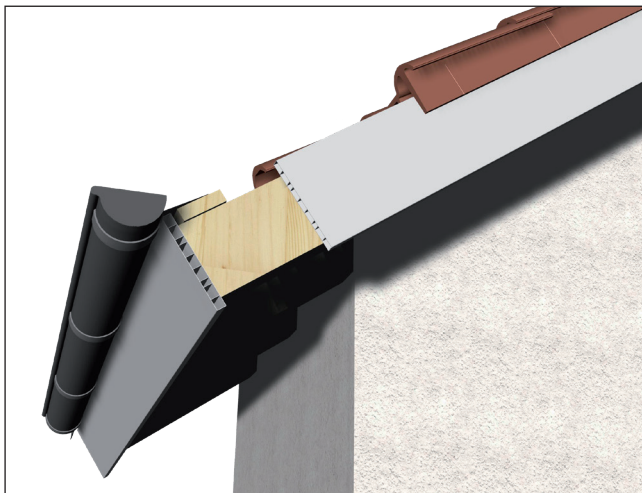

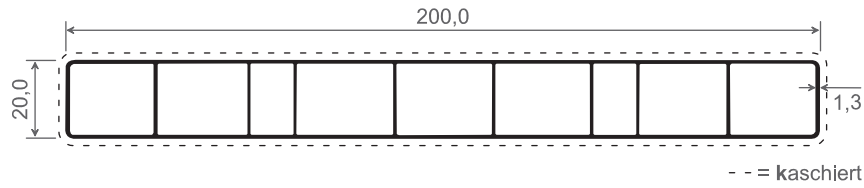

Artikel-Nr.	Bezeichnung	Farbe	Länge in Meter	Meter pro VE	Preis: €/lfm.	Hinweis
052	Hohlkammerprofil	weiß	6	30		⊘
052 K ...	Hohlkammerprofil	<b>kaschiert</b>	6	30		⊘

Zubehör für 052

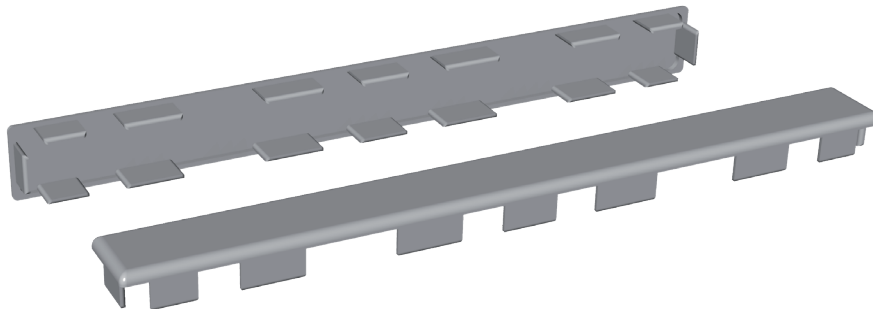

Artikel-Nr.	Bezeichnung	Farbe	Stück pro VE	Preis: €/Stück	Hinweis
057	Endkappe, flach - gerade	weiß	50		🔩 ⊘
057 F ...	Endkappe, flach - gerade	<b>kaschiert</b>	50		🔩 ⊘ ?
057 R ...	Endkappe, flach - gerade	durchgefärbt pass. zu ...	50		🔩 ⊘



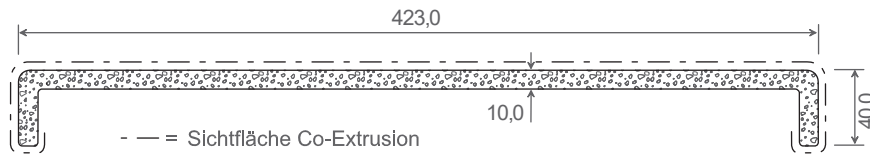

Artikel-Nr.	Bezeichnung	Farbe	Länge in Meter	Meter pro VE	Preis: €/lfm.	Hinweise
S4042340	U-Schaumprofil	weiß	6	12		⊘
S4042340 20	U-Schaumprofil	cremeweiß	6	12		⊘ ?

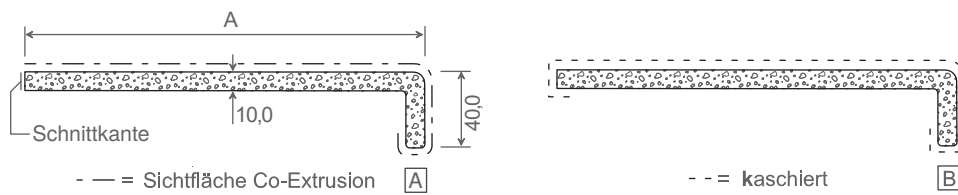

Artikel-Nr.	Abb.	Bezeichnung	Maß A in mm	Farbe	Länge in Meter	Meter pro VE	Preis: €/lfm.	Hinweise
S11040	A	Schaumwinkel	110	weiß	6	12		⊘ ▲ <sup>2</sup>
S11040 20	A	Schaumwinkel	110	cremeweiß	6	12		⊘ ▲ <sup>2</sup> ?
S11040 K ...	A+B	Schaumwinkel	110	<b>kaschiert</b>	6	12		⊘ ▲ <sup>2</sup>
S16040	A	Schaumwinkel	160	weiß	6	12		⊘ ▲ <sup>2</sup>
S16040 20	A	Schaumwinkel	160	cremeweiß	6	12		⊘ ▲ <sup>2</sup> ?
S16040 K ...	A+B	Schaumwinkel	160	<b>kaschiert</b>	6	12		⊘ ▲ <sup>2</sup>
S18540	A	Schaumwinkel	185	weiß	6	12		⊘ ▲ <sup>2</sup>
S18540 20	A	Schaumwinkel	185	cremeweiß	6	12		⊘ ▲ <sup>2</sup> ?
S18540 K ...	A+B	Schaumwinkel	185	<b>kaschiert</b>	6	12		⊘ ▲ <sup>2</sup>
S21040	A	Schaumwinkel	210	weiß	6	12		⊘ ▲ <sup>2</sup>
S21040 20	A	Schaumwinkel	210	cremeweiß	6	12		⊘ ▲ <sup>2</sup> ?
S21040 K ...	A+B	Schaumwinkel	210	<b>kaschiert</b>	6	12		⊘ ▲ <sup>2</sup>
S23540	A	Schaumwinkel	235	weiß	6	12		⊘ ▲ <sup>2</sup>
S23540 20	A	Schaumwinkel	235	cremeweiß	6	12		⊘ ▲ <sup>2</sup> ?
S23540 K ...	A+B	Schaumwinkel	235	<b>kaschiert</b>	6	12		⊘ ▲ <sup>2</sup>
S26040	A	Schaumwinkel	260	weiß	6	12		⊘ ▲ <sup>2</sup>
S26040 20	A	Schaumwinkel	260	cremeweiß	6	12		⊘ ▲ <sup>2</sup> ?
S26040 K ...	A+B	Schaumwinkel	260	<b>kaschiert</b>	6	12		⊘ ▲ <sup>2</sup>
S31040	A	Schaumwinkel	310	weiß	6	12		⊘ ▲ <sup>2</sup>
S31040 20	A	Schaumwinkel	310	cremeweiß	6	12		⊘ ▲ <sup>2</sup> ?
S31040 K ...	A+B	Schaumwinkel	310	<b>kaschiert</b>	6	12		⊘ ▲ <sup>2</sup>



Zubehör für Schaumwinkel

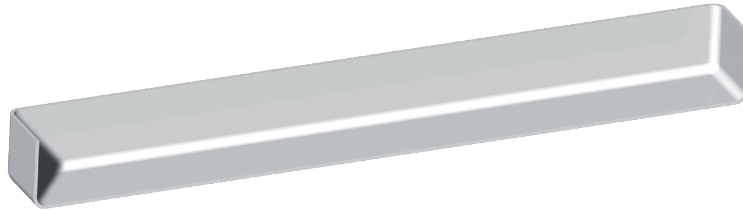

Artikel-Nr.	Bezeichnung	Farbe	Stück pro VE	Preis: €/Stück	Hinweise
SWE 423	Schaumwinkelaußenecke	weiß	100		⊘ ? <b>A</b>
SWE 423 F ...	Schaumwinkelaußenecke	foliert	10		⊘ ? <b>A</b>
SWE 423 R ...	Schaumwinkelaußenecke	durchgefärbt pass. zu	100		⊘ ? <b>A</b>

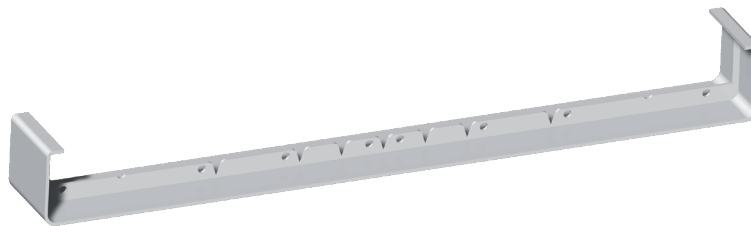

Artikel-Nr.	Bezeichnung	Farbe	Stück pro VE	Preis: €/Stück	Hinweise
SWV 423	Schaumwinkelverbinder	weiß	100		⊘ ? <b>A</b>
SWV 423 F ...	Schaumwinkelverbinder	foliert	10		⊘ ? <b>A</b>
SWV 423 R ...	Schaumwinkelverbinder	durchgefärbt pass. zu	100		⊘ ? <b>A</b>

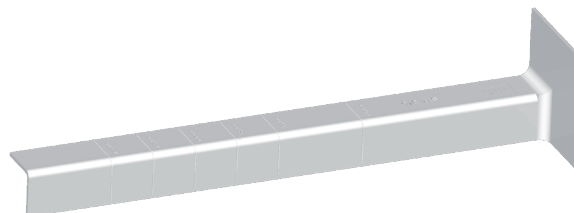

Artikel-Nr.	Bezeichnung	Farbe	Stück pro VE	Preis: €/Stück	Hinweise
SWI 310	Schaumwinkelinnenecke	weiß	100		⊘
SWI 310 F ...	Schaumwinkelinnenecke	foliert	10		⊘
SWI 310 R 7016	Schaumwinkelinnenecke	durchgefärbt pass. zu	100		⊘

## Zubehör für Schaumwinkel

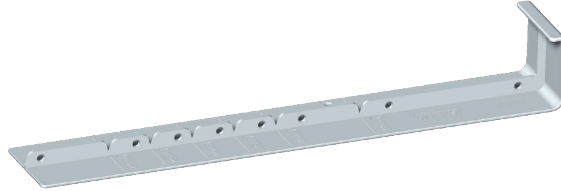

Artikel-Nr.	Bezeichnung	Farbe	Stück pro VE	Preis: €/Stück	Hinweise
SWV 310	Schaumwinkelverbinder	weiß	100		Ⓟ
SWV 310 F ...	Schaumwinkelverbinder	foliert	10		Ⓟ ?
SWV 310 R ...	Schaumwinkelverbinder	durchgefärbt pass. zu	100		Ⓟ

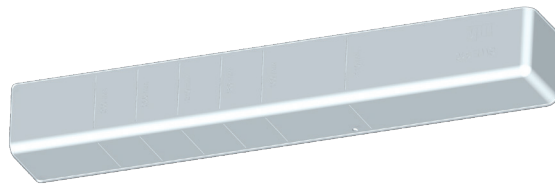

Artikel-Nr.	Bezeichnung	Farbe	Stück pro VE	Preis: €/Stück	Hinweise
SWE 310	Schaumwinkelaußenecke	weiß	100		Ⓟ
SWE 310 F ...	Schaumwinkelaußenecke	foliert	10		Ⓟ ?
SWE 310 R ...	Schaumwinkelaußenecke	durchgefärbt pass. zu	100		Ⓟ



Artikel-Nr.	Bezeichnung	Stück pro VE	Preis: €/Stück	Hinweise
6005	Kunststoffkleber Tube 200 g	1		

**Schaumwinkelverbinder, Schaumwinkelaußenecken und Schaumwinkelinnenecken:**

Die Schaumwinkelverbinder Art. SWV 310 / SWV 423, die Schaumwinkelaußenecken Art. SWE 310 / SWE 423 und die Schaumwinkelinnenecken Art. SWI 310 sind bauseits, individuell an die Schaumwinkelprofile Art. S11040 bis Art. S31040 anzupassen und können mit Kunststoffkleber Art. 6005 verklebt werden.

Die Schaumwinkelverbinder Art. SWV 310 / SWV 423 können mit den Schaumwinkelprofilen zusätzlich verschraubt werden.

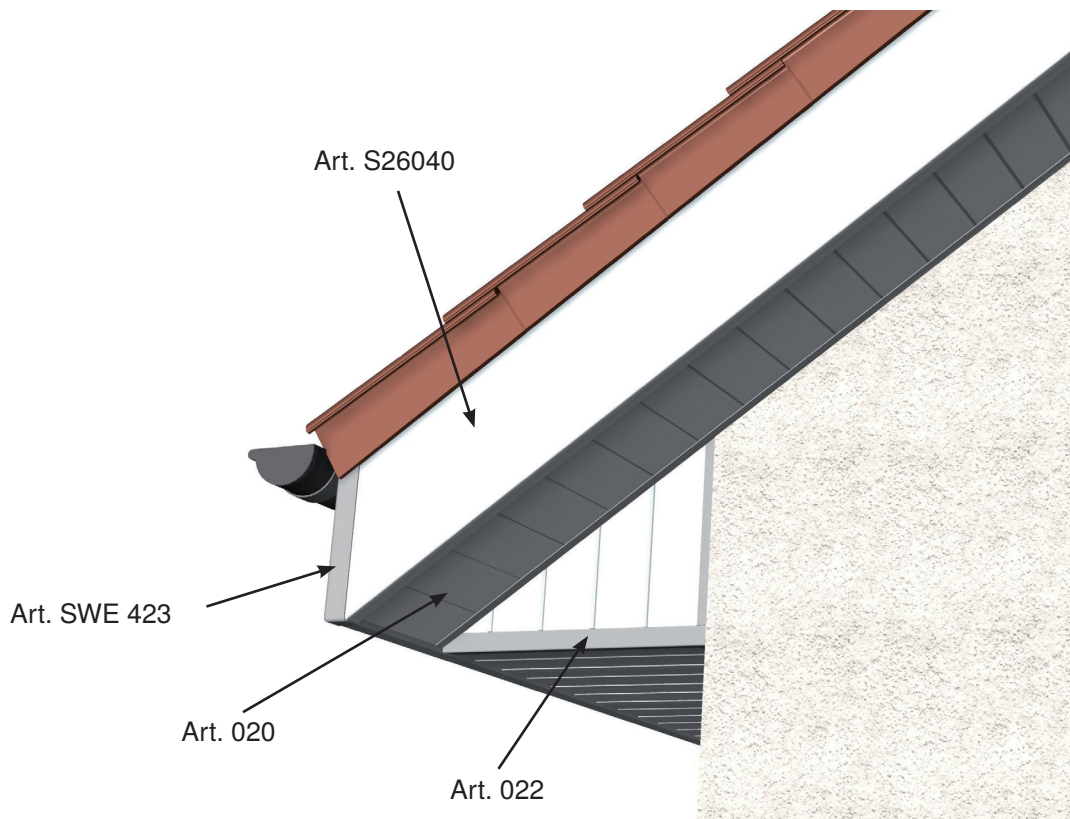
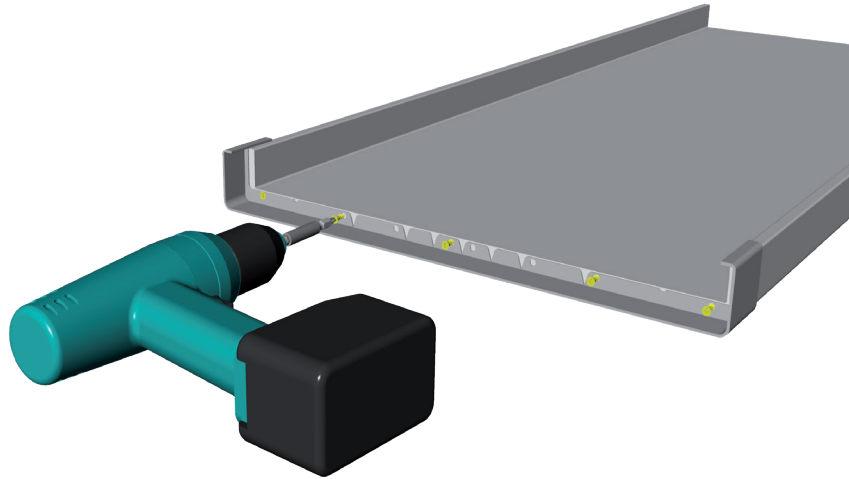

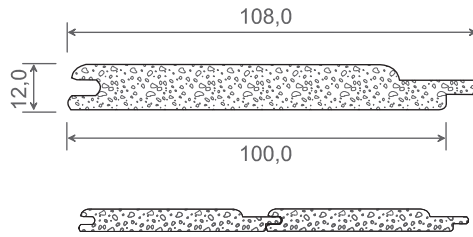

Artikel-Nr.	Bezeichnung	Farbe	Länge in Meter	Meter pro VE	Preis: €/lfm.	Hinweise
010	Nut- & Federprofil - Schaumprofil	weiß	6	30		⊗ ⚠ <sup>4</sup>

### Zubehör für 010

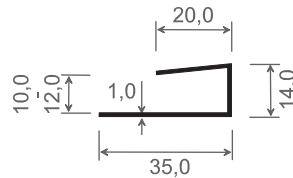

Artikel-Nr.	Bezeichnung	Farbe	Länge in Meter	Meter pro VE	Preis: €/lfm.	Hinweise
011	U-Profil	weiß	6	60		

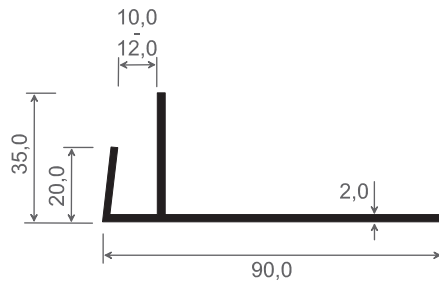

Artikel-Nr.	Bezeichnung	Farbe	Länge in Meter	Meter pro VE	Preis: €/lfm.	Hinweise
012	Abschlussprofil	weiß	6	30		



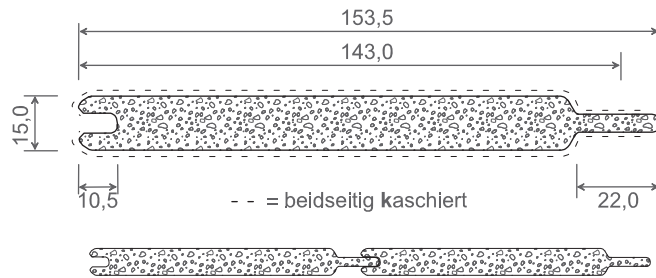

Artikel-Nr.	Bezeichnung	Farbe	Länge in Meter	Meter pro VE	Preis: €/lfm.	Hinweise
014 KK ...	Nut- & Federprofil - Schaumprofil	<b>beidseitig kaschiert</b>	6	18		⊘% ⚠ <sup>3</sup> ⚠ <sup>5</sup>

**Anwendungsmöglichkeiten:**

Besonders geeignet sind PVC-Hart-Schaumprofile für Garagentor- & Türfüllungen sowie als Füllung für Hoftore. Durch die Verwendung hochwertiger Stabilisatoren, Farbpigmente & Folienbeschichtungen sind die Profile auch im Nass- & Aussenbereich verwendbar.

**Material:**

Das Verkleidungsprofil **Art.-Nr. 014 KK** wird aus weichmacherfreiem, hochstabilisiertem, licht- und witterungsbeständigem PVC-Hart-Schaum hergestellt.



**Deckfläche:** Das Verkleidungsprofil hat eine Deckbreite von 143 mm und eine Stärke von 15 mm.

**Ausdehnung:** Die Längenausdehnung beträgt bei dunkelfarbigem bzw. kaschierten PVC-Hart Profilen min. 0,5 % der Verarbeitungslänge.

**Transport & Lagerung:** Für die Dauer der Lagerung und des Transports von Kunststoffprofilen sind direkte Sonneneinstrahlung und die Bildung eines Hitzestaus durch geeignete Maßnahmen zu vermeiden. Generell sind Kunststoffprofile vollflächig, flach aufliegend zu lagern. Um die hochwertige Oberfläche zu schützen, ist beim Transport und der Lagerung eine besondere Sorgfalt gefordert. Eine Schutzfolie ist direkt nach der Montage zu entfernen.

**Verarbeitung:** Die Profile lassen sich mit üblichen Holzwerkzeugen sägen. Bei der Verwendung als Hof- oder Garagentorverkleidung dürfen die Befestigungspunkte 700 mm nicht überschreiten. Befestigt werden die Profile mit entsprechenden Schrauben, idealerweise werden die Profile in einem Rahmen mit 5-10 mm Luft ringsum eingebaut. Bitte beachten Sie bei unifarbigen Dekoren die Laufrichtung der Dekorfolien. Dieses wird mit unterschiedlichen Schutzfolien deklariert. Es ist unbedingt darauf zu achten, dass Schutzfolien gleicher Art und Weise auf einer Seite verarbeitet werden. Wir verwenden drei Schutzfolien, die sich wie folgt unterscheiden:

1. gelbe Schutzfolie
2. weiße / hellgraue Schutzfolie
3. weiße / hellgraue Schutzfolie mit Streifen / Markierung

Siehe auch Hinweis <sup>5</sup>

**Pflege & Reinigung:** Haushaltsübliche Reinigungsmittel oder nichtanlösenden Kunststoffreiniger verwenden. **Keine anlösenden bzw. Lösungsmittelhaltigen Produkte verwenden!**

**Diese Angaben entsprechen dem heutigen Stand der Technik und sollen über unsere Produkte und deren Anwendung informieren. Da die Verarbeitung jedoch sehr vielseitig sein kann und wir darauf keinen Einfluss haben, sind diese Angaben unverbindlich und begründen keine Haftung. Gewährleistung nach unseren bekannten Bedingungen.**

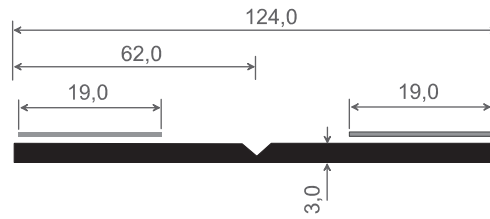

Artikel-Nr.	Bezeichnung	Farbe	Länge in Meter	Meter pro VE	Preis: €/lfm.	Hinweise
411 2xSK	Knickleiste mit 2 x Schaumklebeband	weiß	6	30		

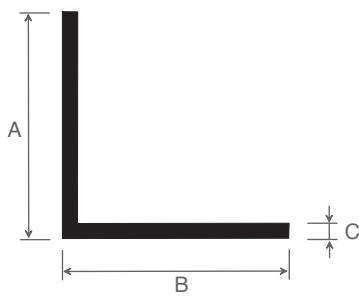

[A]

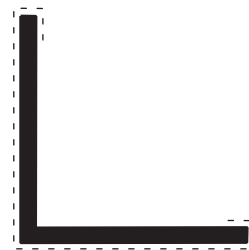

- - = außen kaschiert

[B]

Artikel-Nr.	Abb.	Maß A in mm	Maß B in mm	Maß C in mm	Farbe	Länge in Meter	Meter pro VE	Preis: €/lfm.	Hinweise
520	[A]	30	30	2	weiß	6	60		
520 KA ...	[A]+[B]	30	30	2	<b>außen kaschiert</b>	6	60		(?)
535	[A]	40	40	2	weiß	6	60		
535 KA ...	[A]+[B]	40	40	2	<b>außen kaschiert</b>	6	60		
545	[A]	50	50	2	weiß	6	60		



Art. 020

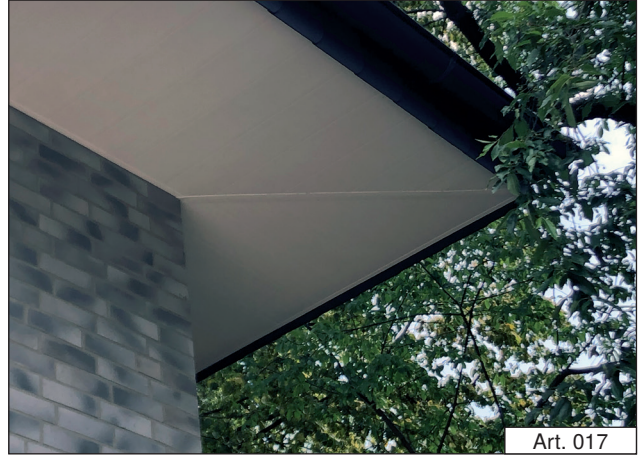

Art. 017



Art. 014 KK



Art. 040



Art. 020



Art. 020

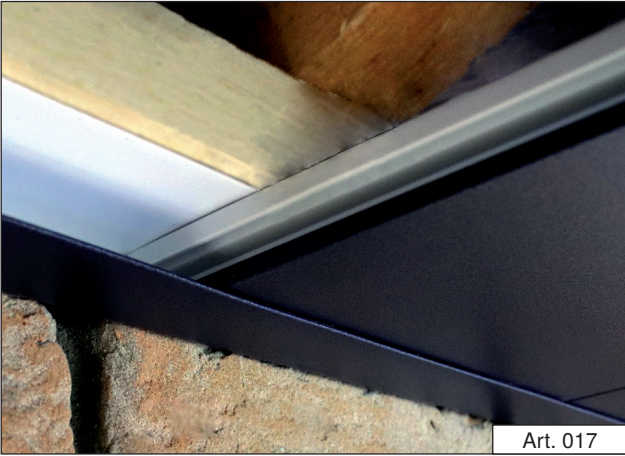

Art. 017

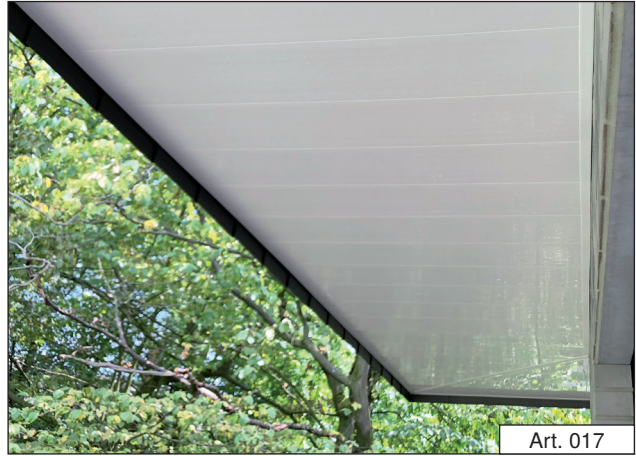

Art. 017

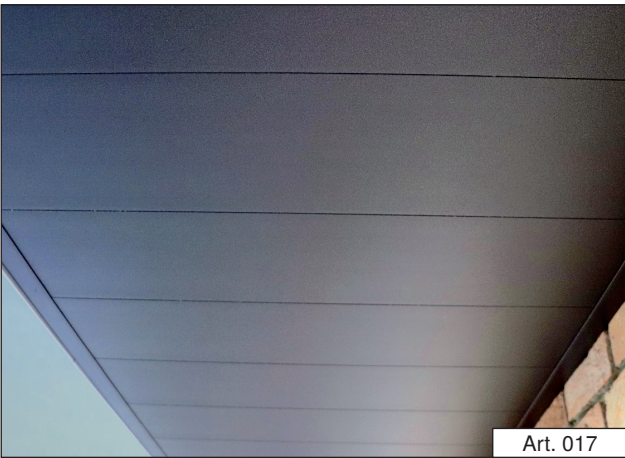

Art. 017



Art. 017



Art. 020

Druckfehler vorbehalten





---

# Hinweise

---

## Allgemeine Hinweise:

diese Hinweise beziehen sich auf alle Produkte

### **Ausdehnung der Profile:**

Beachten Sie, dass die Profile genügend Möglichkeit zur Längenausdehnung und Schrumpf haben, da es sonst zu Spannungen und einer daraus resultierenden Ablösung vom Baukörper kommen kann.

Ausdehnung: weiße Profile = min. 0,3 %; folierte Profile bzw. dunkle Farben = min. 0,5 % der Verarbeitungslänge

### **Kaschierte / folierte Profile:**

Alle mit „K“ gekennzeichnete Artikel gibt es in der kaschierten / folierten Ausführung.

- Ausgewiesene Preise beziehen sich auf Standardfarbfolien.

Beachten Sie den Mehrpreis, der bei einigen Folien anfällt.

### **Schutzfolie:**

Bei der Entfernung der Schutzfolie darf die Abziehtemperatur (Oberflächen- und Umgebungstemperatur) nicht **unter +10 °C** liegen!

Die Folie muss direkt nach der Verarbeitung abgezogen werden!

---

## Produktbezogene Hinweise:

diese Hinweise beziehen sich auf die einzelnen Produkte



= **auf Anfrage!**



= **Kleben:**

Wir empfehlen diesen Artikel mit unserem Kunststoffkleber Art. 6005 zu verkleben!

Diesen Artikel finden Sie auf Seite 18.



= **ACHTUNG! separater Rabattsatz!**



= **Auslaufartikel**



= **Befestigungsklammern Art. 026:**

Für die Befestigung der Nut- & Federprofile empfehlen wir diese Klammern, bei kaschierten / folierten Profilen sind diese zwingend vorgeschrieben, sonst keine Gewährleistung!



= Profil wird aus Art. S4042340 geschnitten



= Das Profil ist nur beidseitig kaschiert erhältlich!



= **Befestigung Art. 010:**

Das Profil Art. 010 kann mit handelsüblichen Profildrehtackern - Größe 4 befestigt werden. Diese sind im Handel erhältlich.



= **Laufriichtung der Dekorfolien beachten!**

Profile, die beidseitig mit unifarbene Dekorfolien kaschiert werden, z. B. 014 KK 1605, versehen wir mit unterschiedlichen Schutzfolien. Es ist unbedingt darauf zu achten, dass Schutzfolien gleicher Art und Weise auf einer Seite verarbeitet werden. Wir verwenden drei Schutzfolien, die sich wie folgt unterscheiden:

1. gelbe Schutzfolie

2. weiße / hellgraue Schutzfolie

3. weiße / hellgraue Schutzfolie mit Streifen / Markierung

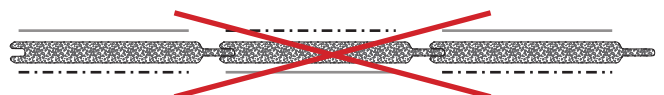





**mk** - Kunststoffsysteme  
Balkonsystem

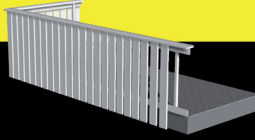

**mk** - Kunststoffsysteme  
Zaunsystem



**mk** - Kunststoffsysteme  
Sichtschutzsystem

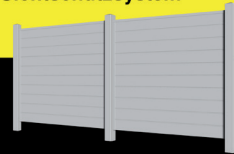

MENKE KUNSTSTOFFE  
Extrusion • Spritzguss • Folierung



**MENKE KUNSTSTOFFE**  
Extrusion • Spritzguss • Folierung  
Mescheder Schling 1 • 59581 Warstein

Tel.: +49 (0)2902 / 97080 • Fax: +49 (0)2902 / 4754 • Mail: [info@mk-profile.de](mailto:info@mk-profile.de) • [www.mk-profile.de](http://www.mk-profile.de)

Datenschutzhinweise:  
AGB Hinweise:

[www.mk-profile.de/common/info/datenschutz.html](http://www.mk-profile.de/common/info/datenschutz.html)  
[www.mk-profile.de/common/info/allgemeine-geschaeftsbedingungen](http://www.mk-profile.de/common/info/allgemeine-geschaeftsbedingungen)



**mk**

# Wetterpan

Dach & Fassaden - Verkleidungen

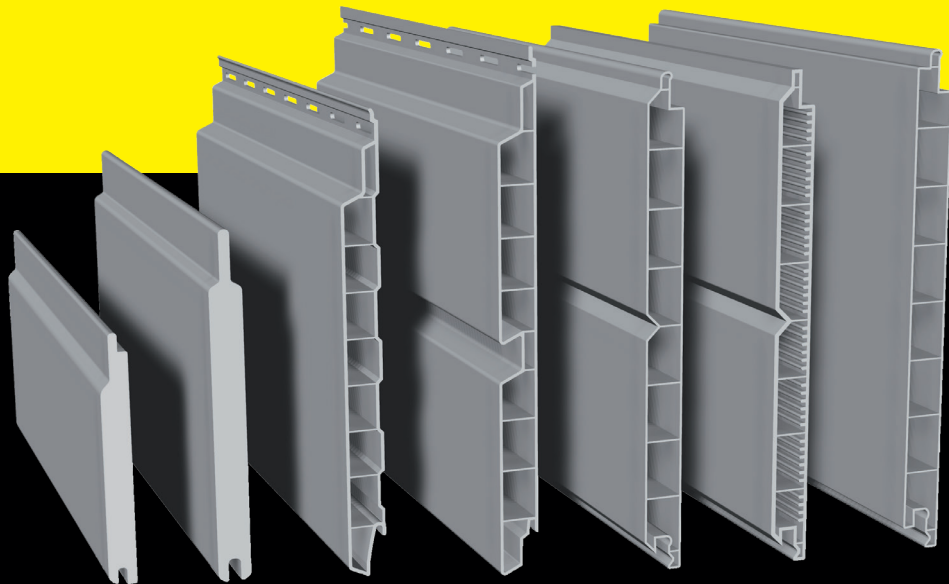

**MENKE KUNSTSTOFFE**  
Extrusion • Spritzguss • Folierung